

STUFA A LEGNA

STUV 30 UP

SISTEMA 3 IN 1

Tre antine in una, per adeguarsi ai vostri desideri.

Il passaggio da una modalità di funzionamento all'altra è un gioco da ragazzi: basterà ruotare il tamburo del vostro Stûv 30 fino a quando l'antina desiderata non sia posizionata davanti all'apertura della stufa.

- L'antina in vetro vi permette di avere un'ampia visione sulle fiamme e il suo eccellente rendimento garantisce sicurezza, tutela dell'ambiente e risparmio.
- L'antina piena è adatta in caso di un fuoco meno intenso e ottimizza le prestazioni.
- In modalità "fuoco aperto", potrete sentire i crepitii e respirare il profumo della legna che brucia... oppure, perché no, fare un bel barbecue!

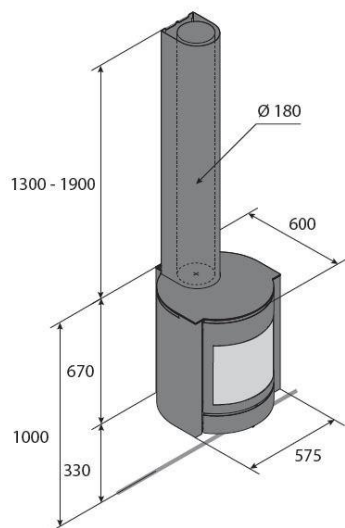

DATI TECNICI		STUV 30 UP
LARGHEZZA	cm	57
ALTEZZA	cm	67
PROFONDITA'	cm	60
PESO	kg	151
DIAMETRO CANNA FUMARIA	cm	18
POTENZA	kw	9